

**FRONT AXLE AND SUSPENSION
VORDERACHSE UND VORDERACHSAUFHÄNGUNG**

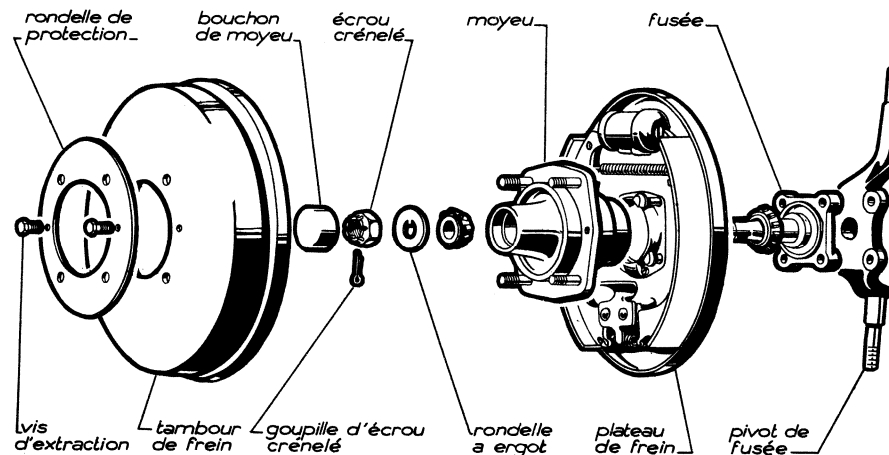

**Fig. 2. - Assembly of front hub
Bild 2. - Montage der Vorderradnabe**

Rondelle de protection : Protection washer - Schutzscheibe
Bouchon de moyeu : Hub plug - Radkappe
Écrou crénelé : Castellated nut - Kronenmutter
Moyeu : Hub - Vorderradnabe
Fusée : Stub axle - Achsschenkel
Vis d'extraction : Extracting bolts - Abdrückschrauben

Tambour de frein : Brake drum - Bremsstrommel
Goupille d'écrou crénelé : Split pin - Splint für Kronenmutter
Rondelle à ergot : Lock washer - Nasenscheibe
Plateau de frein : Brake plate - Bremsträgerplatte
Pivot de fusée : Steering knuckle arm - Achsschenkelbolzen

**REMOVAL OF FRONT HUB WITH THE
DRUM**

Tools :

Hub cap lever No.4025-K
 Extractor No.8738-N
 Plate 8637-H
 10 and 29 spanners
 Wheelbrace
 Pin drift, flat nosed pliers, hammer, fullering tool,
 jack.

- Remove the wheel covers held by three clips.
- Loosen the four nuts holding the wheel (wheelbrace).
- Lift the car by means of a jack until the wheel leaves the ground.
- Remove the wheel.
- Extract the hub plug (fig. 2) with the special spanner No.4025-K or, failing this, by tapping each side of the plug alternatively with a hammer (this plug is only slipped a few millimetres on to the hub).

**AUSBAU EINER VORDERRADNABE MIT DER
BREMSTROMMEL**

Werkzeuge :

Radkappenzange Nr.4025-K
 Abziehvorrichtung Nr.8738-N
 Platte Nr.8637-H
 Schlüssel SW 10 und 29
 Radmutter Schlüssel
 Treibdorn, Flachzange, Hammer, Stemmeissel,
 Wagenheber

- Den durch drei Haltefedern befestigten Raddeckel abnehmen.
- Die vier Radbefestigungsmuttern lösen (mit Radmutter-schlüssel).
- Wagen mittels Wagenheber so weit hochbocken, bis das Rad keine Bodenberührung mehr hat.
- Rad abnehmen.
- Radkappe (siehe Bild 2) mit Hilfe des Spezialgeräts Nr.4025-K abziehen, oder in Ermangelung dieses Werkzeugs, indem man mit einem Hammer abwechselungsweise einmal rechts dann links der Radkappe schlägt (die Radkappe ist nur einige Millimeter in der Nabe eingepresst).